

РЕШЕНИЕ ОБ ОЦЕНКЕ № 1
имущества гражданина Егорова Никиты Алексеевича

Дата: «13» января 2026 г.

Место составления: г. Казань

Решением Арбитражного суда Тверской области 26.09.2025г. дело №А66-13378/2025 Егоров Никита Алексеевич (15.07.1996г.р, уроженец город Вышний Волочек Тверской области, СНИЛС 171-879-051 00, ИНН 690892038773, адрес обл.Тверская, г.Вышний Волочек, ул.8-я Пролетарская, д.46) признан банкротом, введена процедура реализации имущества гражданина.

Финансовым управляющим утверждён Ибатуллин Искандер Адельевич (ИНН 165504290940 СНИЛС 175-342-143 59) член «НПС СОПАУ «Альянс управляющих» (ИНН 2312102570, ОГРН 1032307154285, адрес 350015, г.Краснодар, ул.Северная, д.309).

Пунктом 2 статьи 213.26 Федерального закона РФ от 26.10.2002 М 127-ФЗ «О несостоятельности (банкротстве)» установлено, что оценка имущества гражданина, которое включено в конкурсную массу в соответствии с Федеральным законом, проводится финансовым управляющим самостоятельно, о чем финансовым управляющим принимается решение в письменной форме. Проведенная оценка может быть оспорена гражданином, кредиторами, уполномоченным органом в деле о банкротстве гражданина.

Собрание кредиторов вправе принять решение о проведении оценки имущества гражданина, части этого имущества, включенных в конкурсную массу в соответствии с Федеральным законом, с привлечением оценщика и оплатой расходов на проведение данной оценки за счет лиц, голосовавших за принятие соответствующего решения.

В целях реализации указанных обязанностей, финансовый управляющий произвел самостоятельно оценку нижеследующего имущества, принадлежащего должнику:

1. Легковой автомобиль ВАЗ 21130 LADA SAMARA 2006 года выпуска, VIN: ХТА21130064110249, рег. Номер Т125СТ69.

Финансовым управляющим проведен осмотр транспортного средства без использования специализированного технического сервиса (с целью минимизации расходов), в соответствии с которым зафиксированы следующие дефекты:

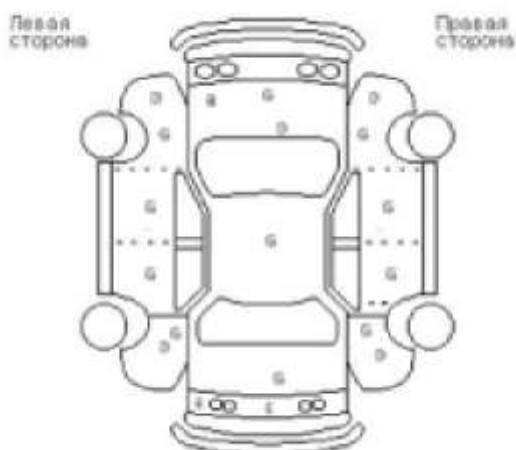

- А – царапина
- В – вмятина
- С – сквозное отверстие
- Д - сколы краски либо покрашенные неровности
- Е - элемент кузова нуждается в замене
- Г - элемент кузова заменен.
- Г – коррозия
- Н – элемент отсутствует

Автомобиль имеет следующие недостатки, выявленные при первичной осмотре автомобиля, а именно:

Автомобиль не на ходу.

Стоит мотор 16 клапанный, а по документам 8 клапанный.

Коррозия на левом заднем крыле.

Коррозия на багажнике.

На крышке багажника петля под замену.

Все 4 колеса спускают.

На задних фарах перегорели диоды.

Провисла водительская дверь.

Протекает термостат.

Блок предохранителей под замену.

В качестве метода оценки используется сравнительный подход. В качестве аналогов использовались следующие публикации, размещённые на платформах продажи автомобилей в телекоммуникационной сети «Интернет» Авито.ру. Результаты оценки представлены в следующей таблице:

№	Ссылка на публикацию	Стоимость
1	https://www.avito.ru/volodarskiy/avtomobili/vaz_lada_2113_samara_1.5_mt_2005_56_000_km_4478326548?context=H4sIAAAAAAAAA_wE_AMD_YToyOntzOjEzOiJsbnhbfByaW9yaXR5IjtiOjA7czoxOiJ4IjtzOjE2OiJOekNNN2VmQVJ5V200Q3pKIjt9wqLvwT8AAAA	140 000,00
2	https://auto.ru/cars/used/sale/vaz/2113/1130953667-e7812d17/	70 000,0 0
3	https://auto.ru/cars/used/sale/vaz/2113/1130818440-a30178f5/	65 000,0 0
4	https://auto.ru/cars/used/sale/vaz/2113/1128173168-7b3d9ac6/	90 000,00
5	https://auto.ru/cars/used/sale/vaz/2113/1127768117-2da0ae2b/	150 000,00
Итого:		103 000, 00

На основании проведённой оценки, финансовым управляющим сделан вывод о том, что рыночная стоимость автомобиля составляет 103 000,00 рублей. С учетом того, что восстановительный ремонт по устранению дефектов составит около 38 000,00 рыночная цена автомобиля составляет 65 000,00 рублей.

Приложение:

1. Фотографии автомобиля на 9л.;
2. Публикация в Авито № 1 на 3л;
3. Публикация в Авто.ру № 1 на 2л;
4. Публикация в Авто.ру № 2 на 2л;
5. Публикация в Авто.ру № 3 на 2л;
6. Публикация в Авто.ру № 4 на 3л;

**Финансовый управляющий
Егорова Никиты Алексеевича**



Ибатуллин И. А.